

ALTALUZ

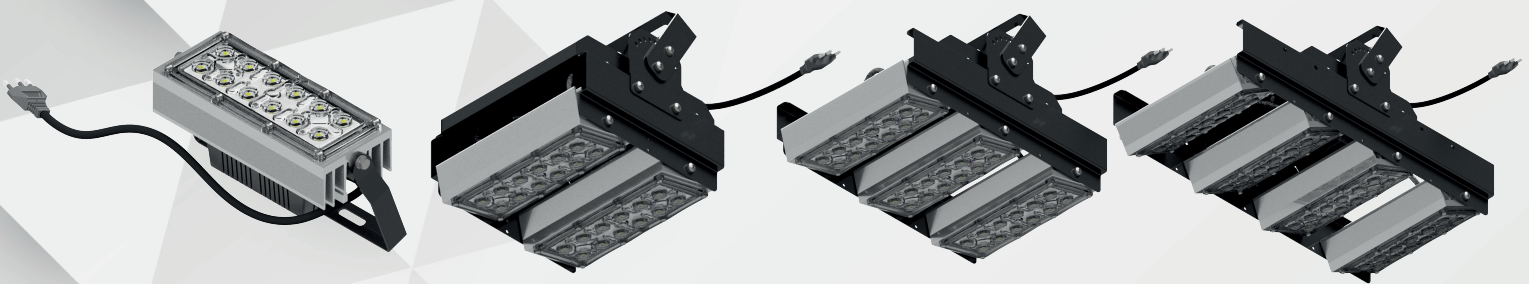

PROJETORES

SÉRIE SMD - 60, 120, 180, 240 W



Indústria
BRASILEIRA



Produtos de
QUALIDADE



Modelos
EXCLUSIVOS

www.altaluz.com.br



 (41) 3542-3080

INFORMAÇÕES IMPORTANTES

Os projetores da série “SMD” da **ALTALUZ** têm de alto rendimento luminoso são robustos e flexíveis para as mais diversas aplicações. Utilizam módulos independentes para a orientação individual do fluxo luminoso. Módulos de leds SMD (Lumileds certificados) de 50 W, lentes em policarbonato, interface térmica em filme de carbono e dissipadores em alumínio de alto grau de pureza. Os drivers, individuais por módulo, são standard e fabricados para a ALTALUZ.

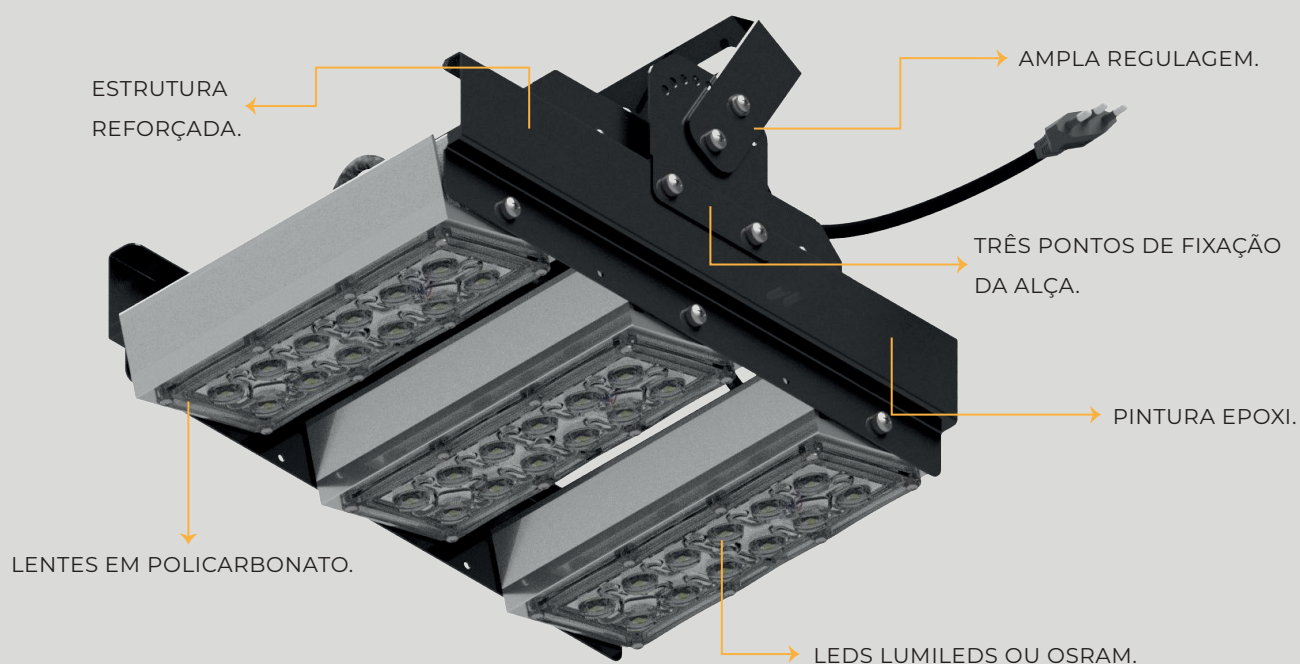

UTILIZAÇÃO INDICADA:

Iluminação de áreas externas como pátios, estacionamentos, canchas poliesportivas, muros, fachadas e painéis.



Indústria
BRASILEIRA



Produtos de
QUALIDADE



Modelos
EXCLUSIVOS



ESPECIFICAÇÕES TÉCNICAS

Fabricante do led	LUMILEDS			
Tensão de alimentação (V)	85 - 265			
Driver	50 W, 24-36 V@1500 mA			
Frequência (Hz)	50-60			
Potências (W)	60	120	180	240
Fluxo luminoso (lm)	5950	11900	17850	23800
Ângulo de abertura (2θ1/2) (°)	60° ou 90°			
Fator de potência do conjunto				
Taxa de distorção harmônica (%)	< 10			
IP	65			
IK	07			
Proteções contra surtos	4 kV (no driver)			
Expectativa de vida - L70 (h)	50000			
Temperatura de operação (°C)	de -10 a 50			
Índice de reprodução de cor (%)	> 70			
Temperatura de cor (K)	5000 ou 6500			
Garantia	3 anos			
Materiais	Alumínio injetado, ferro e policarbonato			
Acabamento	Pintura epoxi na cor preta			
Fixação	Por Alça.			
Embalagem	Caixa de papelão individual.			

DIMENSÕES

Potências (w)	Peso (kg)	Dimensões (C x L x H) (mm)
60	0,9	27x16,5x9
120	2,3	25x20x15
180	3,3	31x25x15
240	4	42x25x15

CURVA FOTOMÉTRICA

Curva fotométrica.

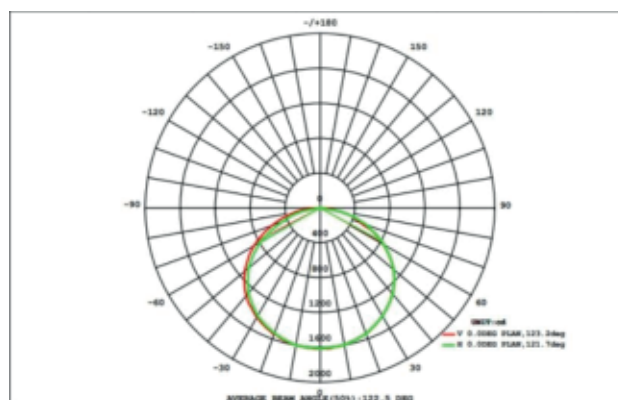

Indústria
BRASILEIRA



Produtos de
QUALIDADE



Modelos
EXCLUSIVOS